

# CASTELO

APARTAMENTOS

· Rodeados de *naturalera* y vecinos de la ciudad ·



Londoño  
Gómez

ARQUITECTURA  
& CONCRETO





# CASTELÓ

## APARTAMENTOS



Tu lugar para respirar en medio de la ciudad.

Encuentra apartamentos desde 59 m<sup>2</sup> construidos para disfrutar de espacios con vistas únicas y rodeados de zonas verdes para que vivas lo mejor de un descanso en medio de Bogotá.

\*Estas imágenes pueden contener elementos de apreciación estética que son interpretación del artífice y no comprometen a la sociedad promotora. El proyecto podrá ser modificado por exigencia de las autoridades competentes o por exigencias técnicas o del mercado. Las especificaciones serán las que se establezcan en los contratos de vinculación al proyecto inmobiliario.

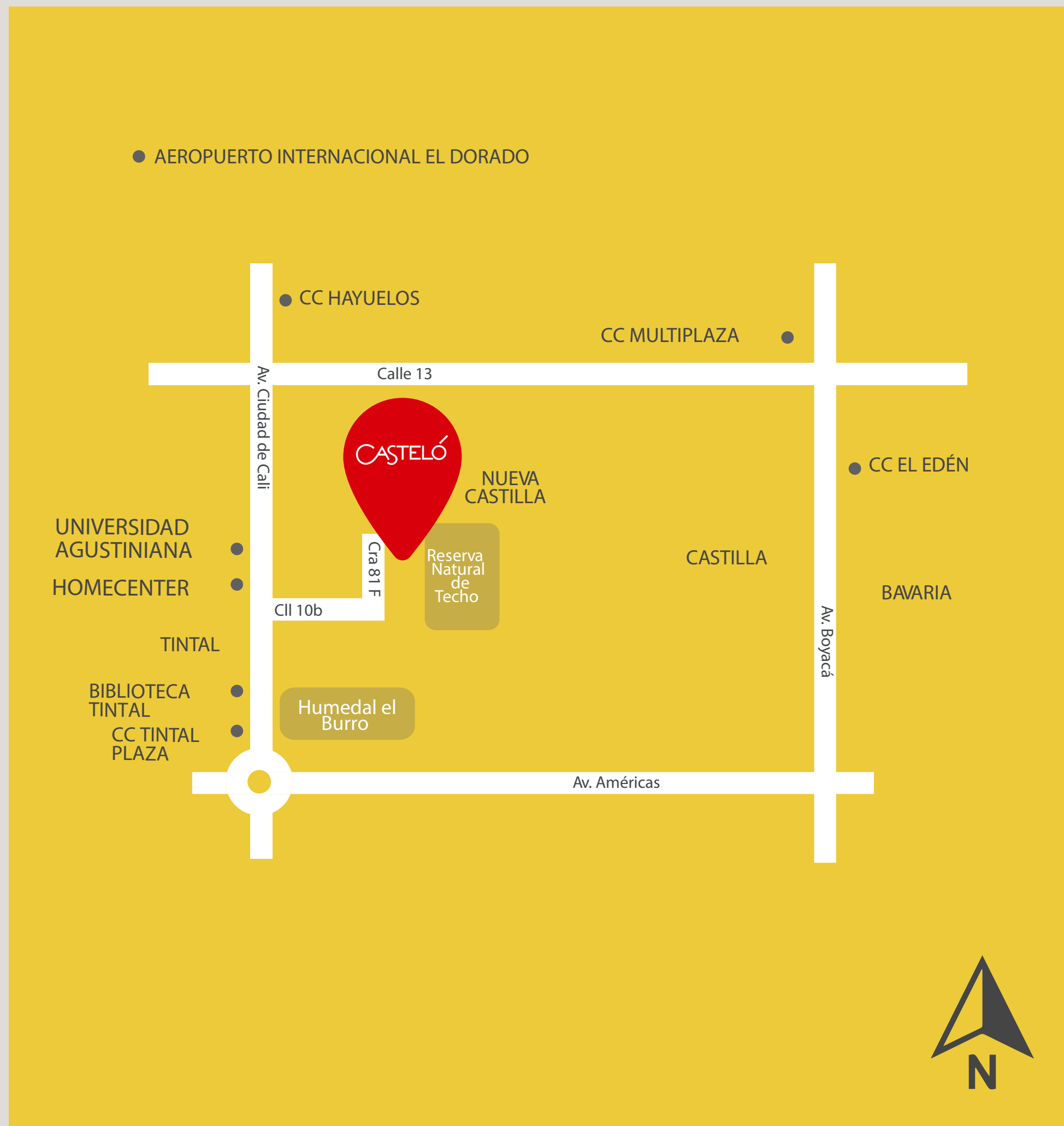

## Ubicación

Nueva Castilla en **Bogotá**.

Conectividad a todo lo que necesitas. Zonas de entretenimiento, sector gastronómico, empresarial, financiero, entre otros.

## Puntos de referencia\*

- Universidad Agustiniana
- Homecenter
- CC Hayuelos
- Biblioteca Tintal
- CC Tintal Plaza

\*Los sitios cercanos constituyen un punto de referencia que corresponden a la ubicación vigente a la fecha. La sociedad promotora no se hace responsable ni se compromete con la permanencia de estos sitios en el futuro.

Encuétranos como:  
Conjunto Residencial  
Casteló Apartamentos



# CASTELO

APARTAMENTOS

FONTIBÓN

INDUSTRIAL

tugo

MULTI PLAZA



CALLE 13

CALLE 13

CALLE 13

CANAL RÍO FUCHA

AUTO BOYACÁ



FUTURA ALO

CENTRO MISIONERO BETHESDA



COLEGIO GUSTAVO ROJAS PINILLA

IGLESIA VILLA ALSACIA

AV. GUAYACANES

UNIVERSIDAD Y COLEGIO AGUSTINIANA

CALLE T1A



RESERVA NATURAL DE TECHO

CALLE T1A



FUTURA ALO

HOSPITAL TINTAL

CALLE 10

POLIDEPORTIVO

CLUB BAVARIA

CALLE 9

NUEVA CASTILLA

CALLE 9

AV. BOYACÁ

SECTOR TINTAL

AV. CIUDAD DE CALI

CARRERA 80

IGLESIA CASTILLA

CASTILLA



Londoño Gómez

ARQUITECTURA & CONCRETO



Calificación Fitch Ratings

Foto Vista real

CASTELÓ



• Rodeados de  
*naturaleza*  
y vecinos de  
la ciudad •

Foto Vista real

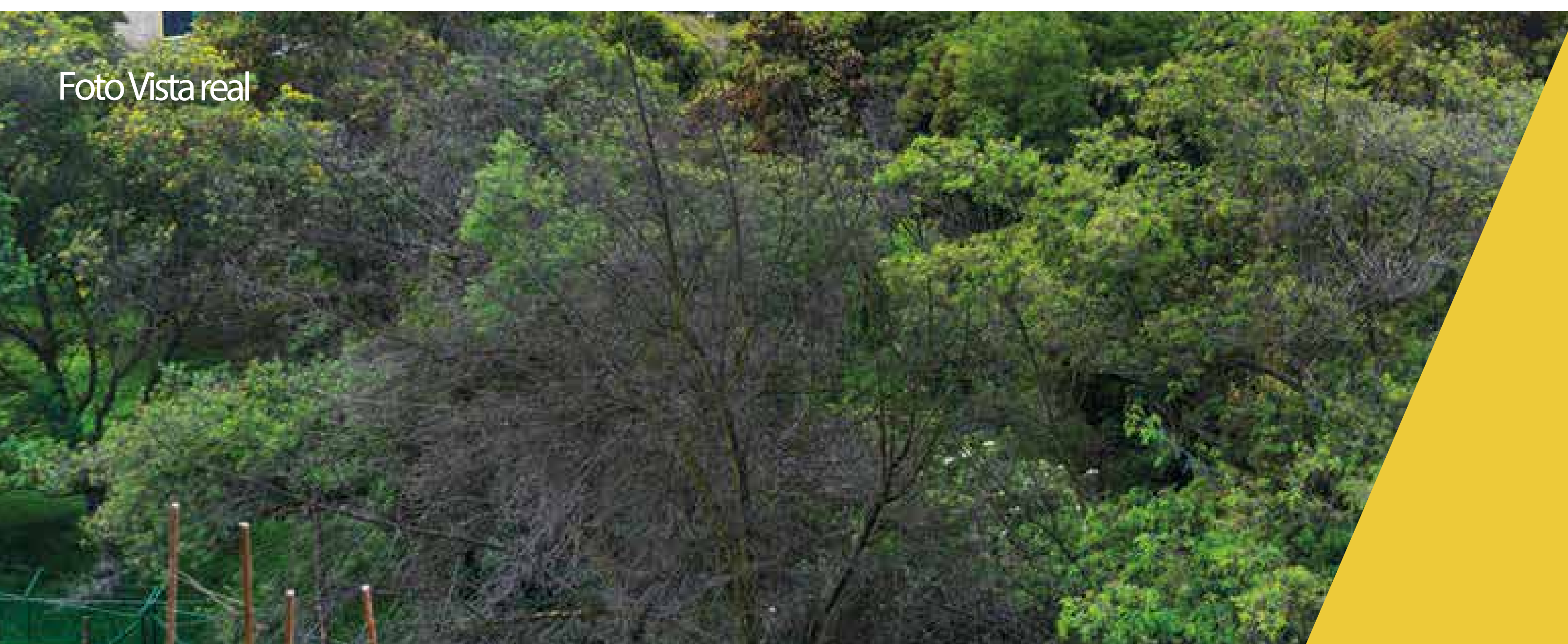



## Imagen Urbanismo

Render ilustrativo. Urbanismo.

El proyecto podrá ser modificado por exigencia de las autoridades competentes o por exigencias técnicas o del mercado. No obstante, el proyecto se planificó por etapas, los desarrolladores se reservan el derecho de desarrollarlas o no, estas están supeditadas a condiciones técnicas y de mercado.



Foto real. Salón de Juegos CASTELO



Foto real. Sport's Bar CASTELO

*\*Los amenities/zonas sociales/zonas recreativas se entregarán por etapas conforme se detalla al pie de cada una de ellas. Las especificaciones serán las que se establezcan en los contratos de vinculación al proyecto inmobiliario. No obstante, el proyecto se planificó por etapas, los desarrolladores se reservan el derecho de desarrollarlas o no, estas están supeditadas a condiciones técnicas y de mercado.*

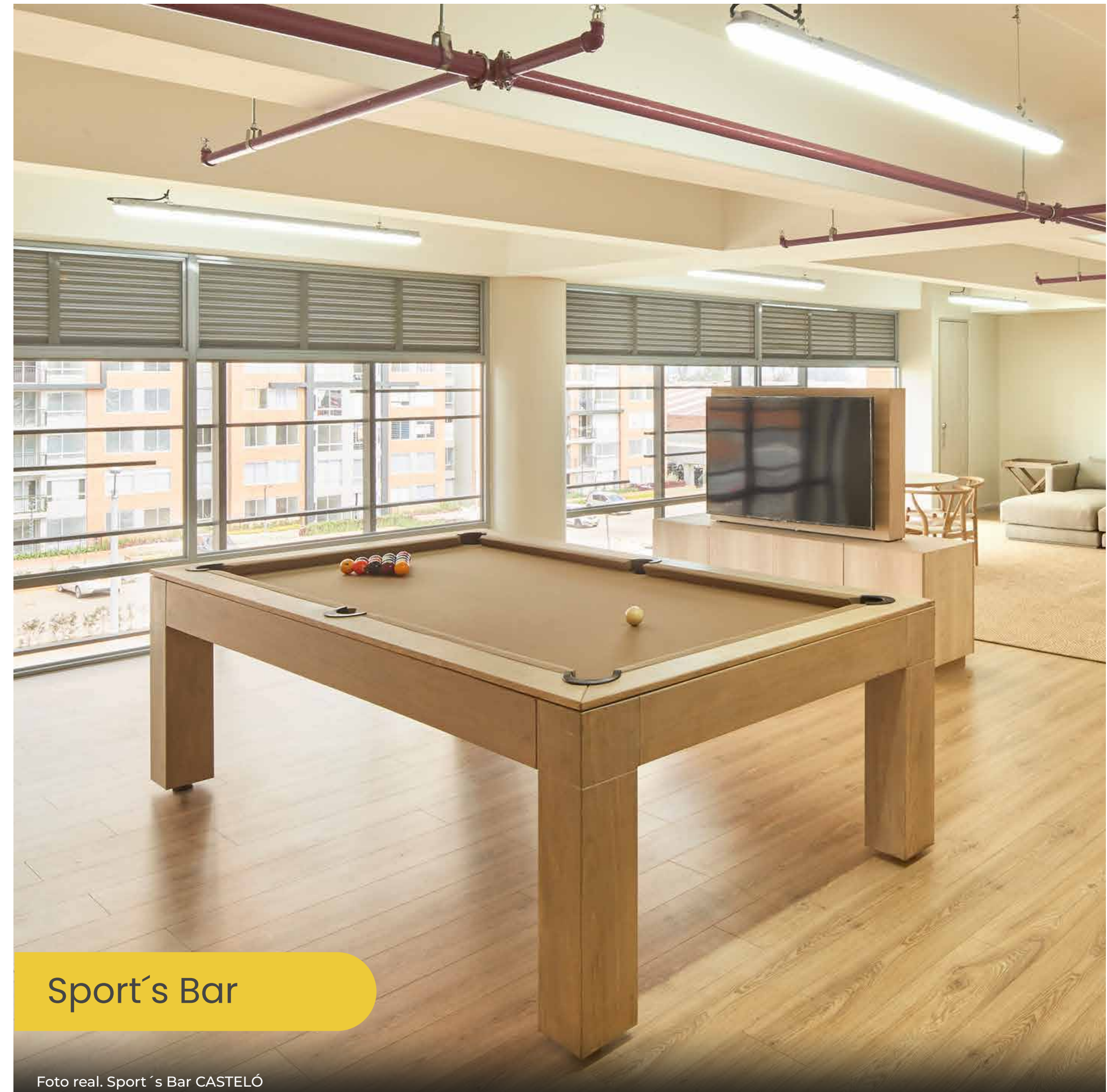

Juegos para niños

Foto real. Juegos para niños CASTELO

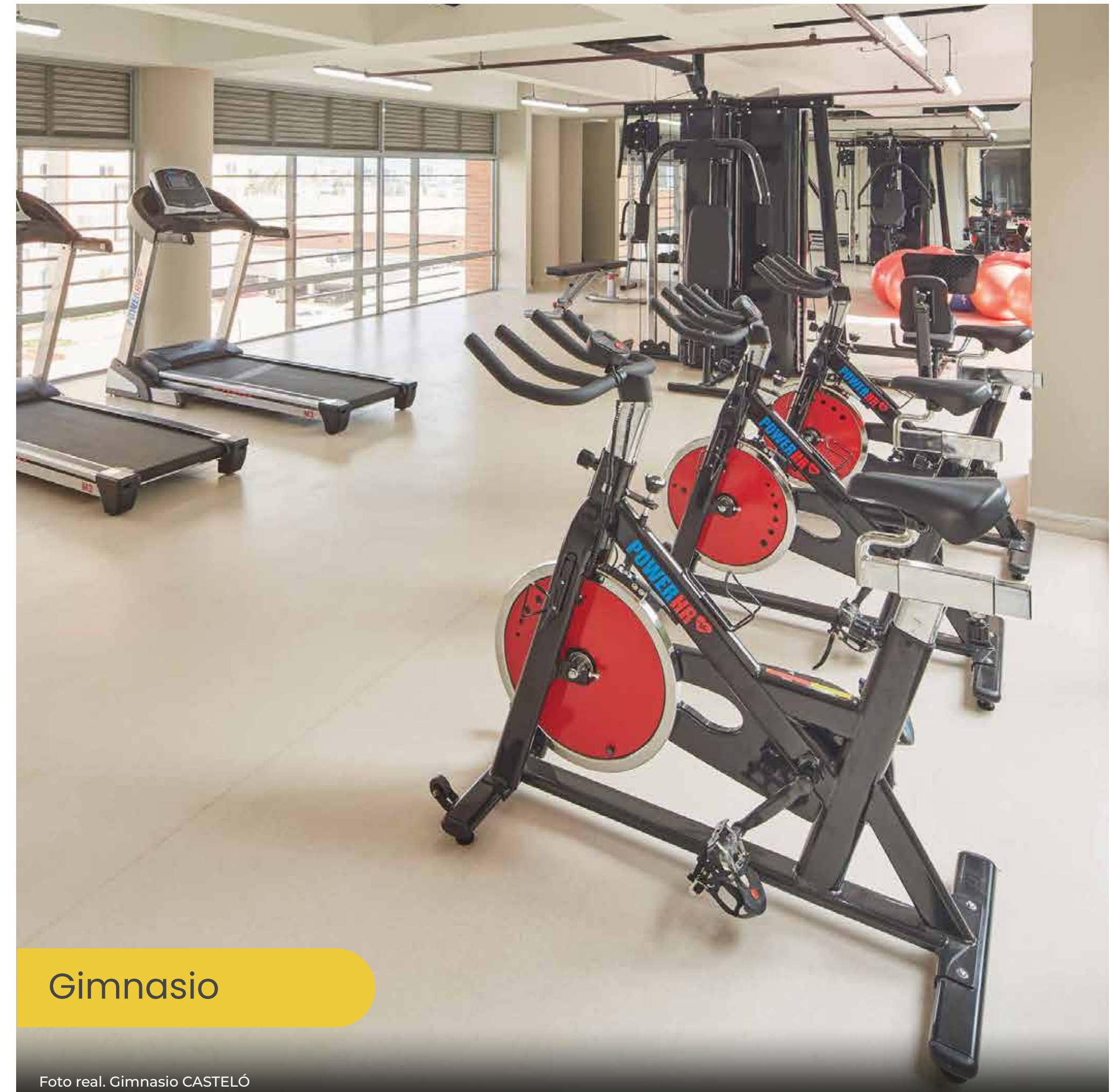

Gimnasio

Foto real. Gimnasio CASTELO

*\*Los amenities/zonas sociales/zonas recreativas se entregarán por etapas conforme se detalla al pie de cada una de ellas. Las especificaciones serán las que se establezcan en los contratos de vinculación al proyecto inmobiliario. No obstante, el proyecto se planificó por etapas, los desarrolladores se reservan el derecho de desarrollarlas o no, estas están supeditadas a condiciones técnicas y de mercado.*





Terraza  
BBQ



Sport's  
bar



Pista de  
trote



Terraza  
lúdica

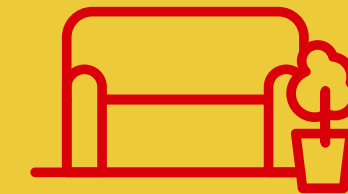

Salón  
social



Servicio  
Autolavandería

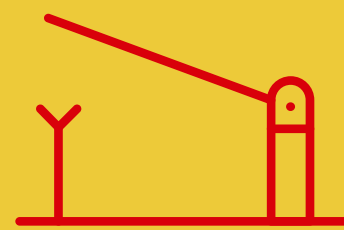

Portería



Lobby

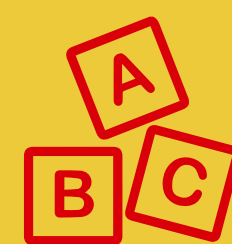

Salón de  
juegos

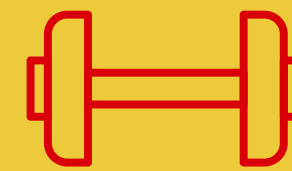

Gimnasio

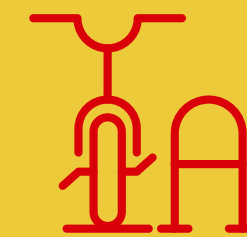

Bicicletero



Pet Spa



Juegos  
para niños



# CASTELÓ

APARTAMENTOS

- Rodeados de *naturalera* y vecinos de la ciudad •

## Apartamentos De 59 y 61 m<sup>2</sup>

\*Área construida aproximada.

3 alcobas, 2 baños, balcón,  
parqueadero y depósito





## Cocina - Comedor - Sala

Apartamento de 59 m<sup>2</sup>

Área construida aproximada.

Foto real. Apartamento de 59m<sup>2</sup> CASTELO

Estas imágenes contienen mobiliario, decoración y elementos de apreciación estética que son interpretación del artífice y que no están incluidos dentro de la oferta comercial y por ende no comprometen a la sociedad promotora. Las especificaciones serán las que se establezcan en los contratos de vinculación al Proyecto Inmobiliario. Los planos son ilustrativos y constituyen una referencia de los espacios. El área total construida corresponde al área privada construida más ciertos elementos que tienen el carácter de comunes como los muros, ductos, buitriones, elementos estructurales y de fachada. El diseño definitivo corresponderá a los planos del proyecto aprobados por la autoridad competente.



## Habitación

Apartamento de 59 m<sup>2</sup>

Área construida aproximada.

Foto real. Apartamento de 59m<sup>2</sup> CASTELO

Estas imágenes contienen mobiliario, decoración y elementos de apreciación estética que son interpretación del artifice y que no están incluidos dentro de la oferta comercial y por ende no comprometen a la sociedad promotora. Las especificaciones serán las que se establezcan en los contratos de vinculación al Proyecto Inmobiliario. Los planos son ilustrativos y constituyen una referencia de los espacios. El área total construida corresponde al área privada construida más ciertos elementos que tienen el carácter de comunes como los muros, ductos, buitrone, elementos estructurales y de fachada. El diseño definitivo corresponderá a los planos del proyecto aprobados por la autoridad competente.





## Comedor - Sala

Apartamento de 61 m<sup>2</sup>

Área construida aproximada.

Foto real. Apartamento de 61m<sup>2</sup> CASTELÓ

Estas imágenes contienen mobiliario, decoración y elementos de apreciación estética que son interpretación del artífice y que no están incluidos dentro de la oferta comercial y por ende no comprometen a la sociedad promotora. Las especificaciones serán las que se establezcan en los contratos de vinculación al Proyecto Inmobiliario. Los planos son ilustrativos y constituyen una referencia de los espacios. El área total construida corresponde al área privada construida más ciertos elementos que tienen el carácter de comunes como los muros, ductos, buitrones, elementos estructurales y de fachada. El diseño definitivo corresponderá a los planos del proyecto aprobados por la autoridad competente.



## Habitación

Apartamento de 61 m<sup>2</sup>  
Área construida aproximada.

Foto real. Apartamento de 61m<sup>2</sup> CASTELO

Estas imágenes contienen mobiliario, decoración y elementos de apreciación estética que son interpretación del artífice y que no están incluidos dentro de la oferta comercial y por ende no comprometen a la sociedad promotora. Las especificaciones serán las que se establezcan en los contratos de vinculación al Proyecto Inmobiliario. Los planos son ilustrativos y constituyen una referencia de los espacios. El área total construida corresponde al área privada construida más ciertos elementos que tienen el carácter de comunes como los muros, ductos, buitriones, elementos estructurales y de fachada. El diseño definitivo corresponderá a los planos del proyecto aprobados por la autoridad competente.





# Planta Típica Torre 2 B

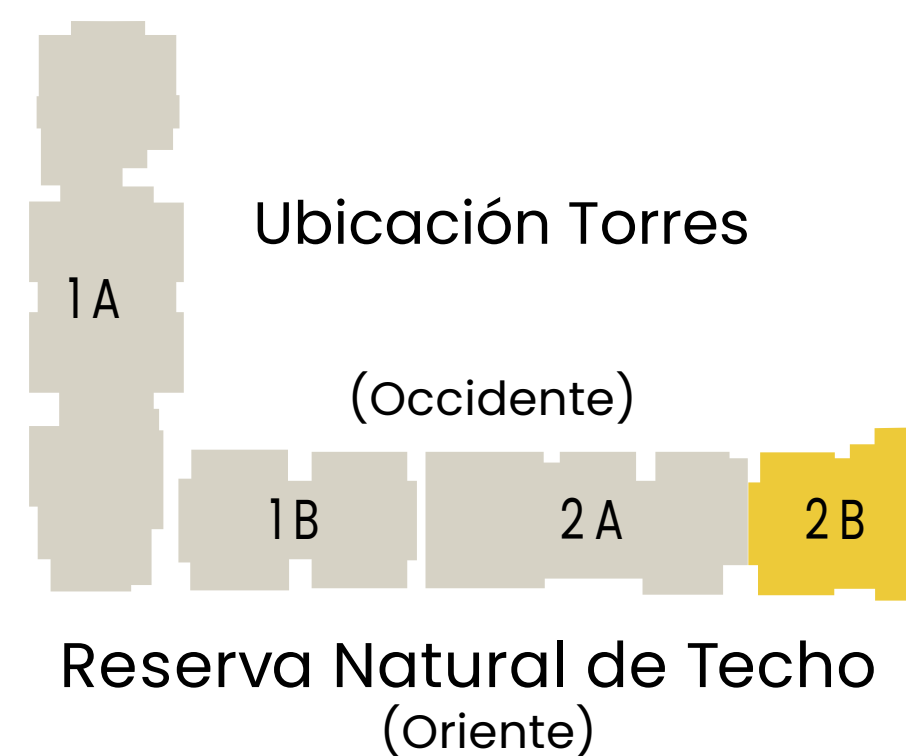

Render ilustrativo. Planta típica Apartamentos CASTELÓ.

Las imágenes, renders, planos y en general la totalidad de las piezas publicitarias del proyecto son representaciones artísticas y pueden presentar variación respecto al producto final entregado y no comprometen a la sociedad constructora. Las dimensiones finales del espacio podrían presentar modificaciones por el proceso y sistema constructivo. La conformación del inmueble puede ser modificada por requerimientos técnicos. El área total construida de los apartamentos corresponde al área privada construida más ciertos elementos como los muros, ductos, buitrone, elementos estructurales y de fachada. Los planos, especificaciones y dimensiones definitivas serán los aprobados por la autoridad competente.



**Tipo H / Serie 6 y 7**  
**61.56 \* m<sup>2</sup>**

Área construida aprox.

53.97\*m2 Área privada aprox.

Vista Zonas Comunes

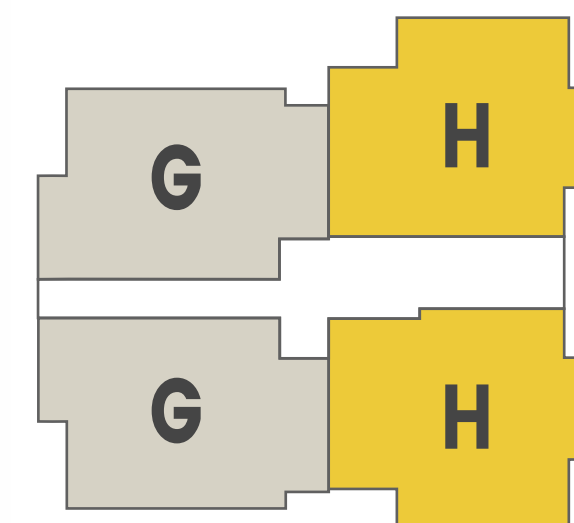

Reserva Natural de Techo  
**Torre 2 b**

Render ilustrativo. Planta típica Apartamentos CASTELO.

Las imágenes, renders, planos y en general la totalidad de las piezas publicitarias del proyecto son representaciones artísticas y pueden presentar variación respecto al producto final entregado y no comprometen a la sociedad constructora. Las dimensiones finales del espacio podrían presentar modificaciones por el proceso y sistema constructivo. La conformación del inmueble puede ser modificada por requerimientos técnicos. El área total construida de los apartamentos corresponde al área privada construida más ciertos elementos como los muros, ductos, buitrones, elementos estructurales y de fachada. Los planos, especificaciones y dimensiones definitivas serán los aprobados por la autoridad competente.





Tipo H / Serie 6 y 7  
**61.56 \* m<sup>2</sup>**

Área construida aprox.

53.97 \* m<sup>2</sup> Área privada aprox.

Vista Zonas Comunes

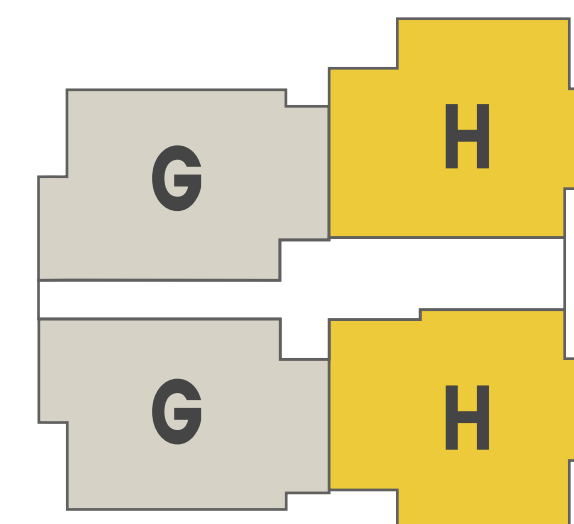

Reserva Natural de Techo  
Torre 2 b

Render ilustrativo. Planta típica Apartamentos CASTELO.

Las imágenes, renders, planos y en general la totalidad de las piezas publicitarias del proyecto son representaciones artísticas y pueden presentar variación respecto al producto final entregado y no comprometen a la sociedad constructora. Las dimensiones finales del espacio podrían presentar modificaciones por el proceso y sistema constructivo. La conformación del inmueble puede ser modificada por requerimientos técnicos. El área total construida de los apartamentos corresponde al área privada construida más ciertos elementos como los muros, ductos, buitrones, elementos estructurales y de fachada. Los planos, especificaciones y dimensiones definitivas serán los aprobados por la autoridad competente.



▲  
ACCESO

**Tipo G / Serie 5 y 8**  
**59.8 \* m<sup>2</sup>**

Área construida aprox.

52.74 \* m<sup>2</sup> Área privada aprox.

Vista Zonas Comunes

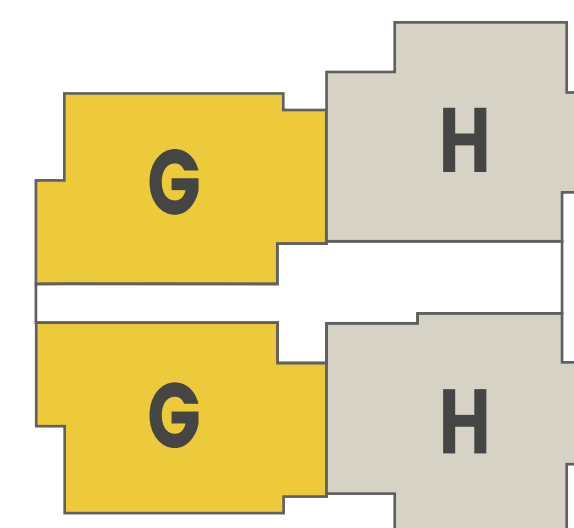

Reserva Natural de Techo  
Torre 2 b

Render ilustrativo. Planta típica Apartamentos CASTELO.

Las imágenes, renders, planos y en general la totalidad de las piezas publicitarias del proyecto son representaciones artísticas y pueden presentar variación respecto al producto final entregado y no comprometen a la sociedad constructora. Las dimensiones finales del espacio podrían presentar modificaciones por el proceso y sistema constructivo. La conformación del inmueble puede ser modificada por requerimientos técnicos. El área total construida de los apartamentos corresponde al área privada construida más ciertos elementos como los muros, ductos, buitrones, elementos estructurales y de fachada. Los planos, especificaciones y dimensiones definitivas serán los aprobados por la autoridad competente.



Tipo G / Serie 5 y 8  
**59.8 \* m<sup>2</sup>**

Área construida aprox.

52.74\*m2 Área privada aprox.

Vista Zonas Comunes

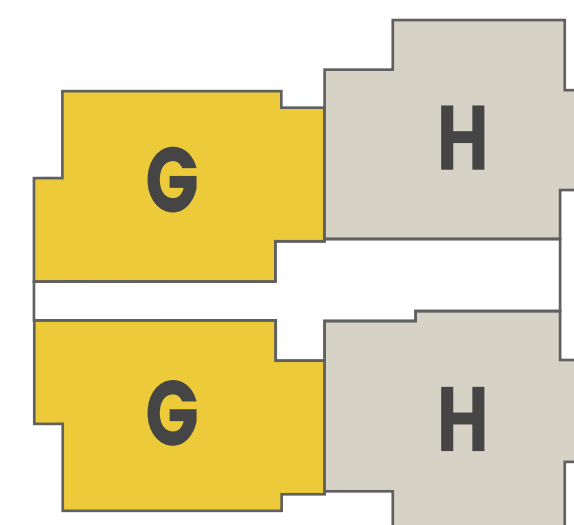

Reserva Natural de Techo

Torre 2 b

Render ilustrativo. Planta típica Apartamentos CASTELO.

Las imágenes, renders, planos y en general la totalidad de las piezas publicitarias del proyecto son representaciones artísticas y pueden presentar variación respecto al producto final entregado y no comprometen a la sociedad constructora. Las dimensiones finales del espacio podrían presentar modificaciones por el proceso y sistema constructivo. La conformación del inmueble puede ser modificada por requerimientos técnicos. El área total construida de los apartamentos corresponde al área privada construida más ciertos elementos como los muros, ductos, buitrones, elementos estructurales y de fachada. Los planos, especificaciones y dimensiones definitivas serán los aprobados por la autoridad competente.



**Tipo F / Serie 2**

Área construida: 71.44\* m<sup>2</sup>  
Área privada: 63.50\* m<sup>2</sup>

**Tipo G / Serie 3**

Área construida: 59.88\* m<sup>2</sup>  
Área privada: 53.97\* m<sup>2</sup>

**Tipo G / Serie 4**

Área construida: 59.88\* m<sup>2</sup>  
Área privada: 53.97\* m<sup>2</sup>



**Tipo F / Serie 1**

Área construida: 71.44\* m<sup>2</sup>  
Área privada: 63.50\* m<sup>2</sup>

**Tipo I / Serie 9**

Área construida: 67.94\* m<sup>2</sup>  
Área privada: 52.81\* m<sup>2</sup>

# Planta Típica Torre 2 A

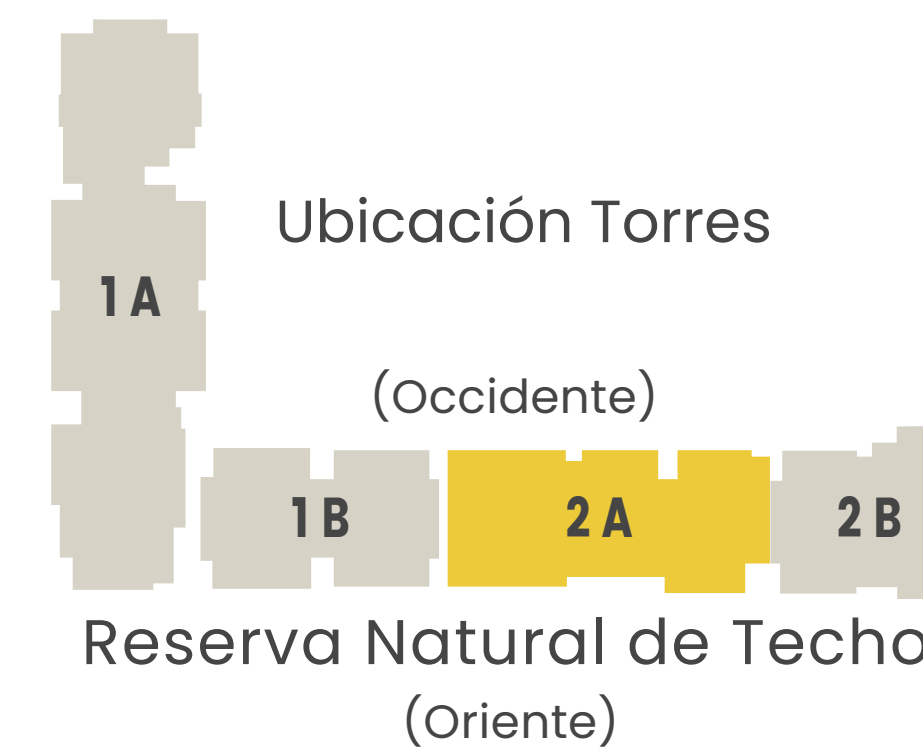

Render ilustrativo. Planta típica Apartamentos CASTELO.

Las imágenes, renders, planos y en general la totalidad de las piezas publicitarias del proyecto son representaciones artísticas y pueden presentar variación respecto al producto final entregado y no comprometen a la sociedad constructora. Las dimensiones finales del espacio podrían presentar modificaciones por el proceso y sistema constructivo. La conformación del inmueble puede ser modificada por requerimientos técnicos. El área total construida de los apartamentos corresponde al área privada construida más ciertos elementos como los muros, ductos, buitrones, elementos estructurales y de fachada. Los planos, especificaciones y dimensiones definitivas serán los aprobados por la autoridad competente.



▲  
ACCESO

**Tipo G / Serie 3 y 4**  
**59.88 \* m<sup>2</sup>**

Área construida aprox.

55.46 \* m<sup>2</sup> Área privada aprox.

Vista Zonas Comunes

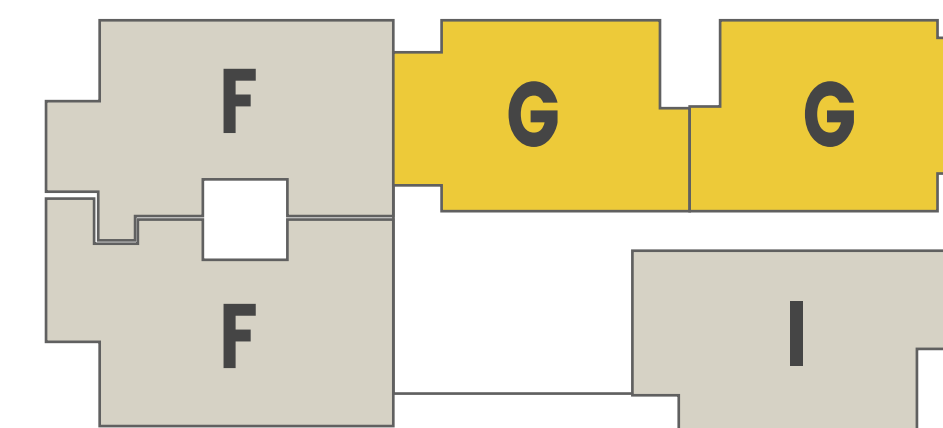

Reserva Natural de Techo

**Torre 2 A**

Render ilustrativo. Planta típica Apartamentos CASTELO.

Las imágenes, renders, planos y en general la totalidad de las piezas publicitarias del proyecto son representaciones artísticas y pueden presentar variación respecto al producto final entregado y no comprometen a la sociedad constructora. Las dimensiones finales del espacio podrían presentar modificaciones por el proceso y sistema constructivo. La conformación del inmueble puede ser modificada por requerimientos técnicos. El área total construida de los apartamentos corresponde al área privada construida más ciertos elementos como los muros, ductos, buitrones, elementos estructurales y de fachada. Los planos, especificaciones y dimensiones definitivas serán los aprobados por la autoridad competente.



Tipo G / Serie 3 y 4  
**59.88\*** m<sup>2</sup>

Área construida aprox.

55.46\*m2 Área privada aprox.

Vista Zonas Comunes

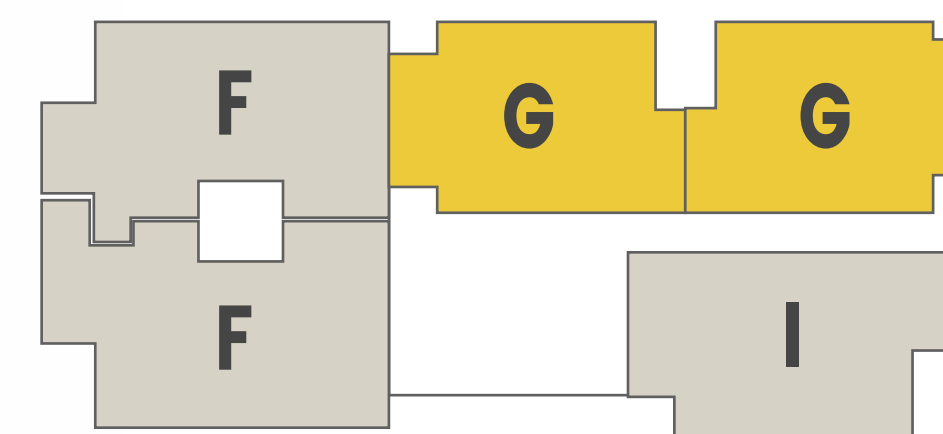

Reserva Natural de Techo

Torre 2 A

Render ilustrativo. Planta típica Apartamentos CASTELO.

Las imágenes, renders, planos y en general la totalidad de las piezas publicitarias del proyecto son representaciones artísticas y pueden presentar variación respecto al producto final entregado y no comprometen a la sociedad constructora. Las dimensiones finales del espacio podrían presentar modificaciones por el proceso y sistema constructivo. La conformación del inmueble puede ser modificada por requerimientos técnicos. El área total construida de los apartamentos corresponde al área privada construida más ciertos elementos como los muros, ductos, buitrones, elementos estructurales y de fachada. Los planos, especificaciones y dimensiones definitivas serán los aprobados por la autoridad competente.

# CASTELO

## APARTAMENTOS

Para mayor información:

 320 857 11 19



Encuétranos como:  
Conjunto Residencial Casteló Apartamentos

Cra. 81F N° 10B - 40, Sector Nueva Castilla, Bogotá.

[www.arquitecturayconcreto.com](http://www.arquitecturayconcreto.com)

Las imágenes, renders, planos y en general la totalidad de las piezas publicitarias del proyecto son representaciones artísticas y pueden presentar variación respecto al producto final entregado y no comprometen a la sociedad constructora. Las dimensiones finales del espacio podrían presentar modificaciones por el proceso y sistema constructivo. La conformación del inmueble puede ser modificada por requerimientos técnicos. El área total construida de los apartamentos corresponde al área privada construida más ciertos elementos que tienen el carácter de comunes como los muros, ductos, buitrones, elementos estructurales y de fachada. Los planos, especificaciones y dimensiones definitivas serán los aprobados por la autoridad competente.

Fecha de actualización: Abril 2024



Londoño  
Gómez

ARQUITECTURA  
& CONCRETO



Calificación  
Fitch Ratings